

Taccia Led

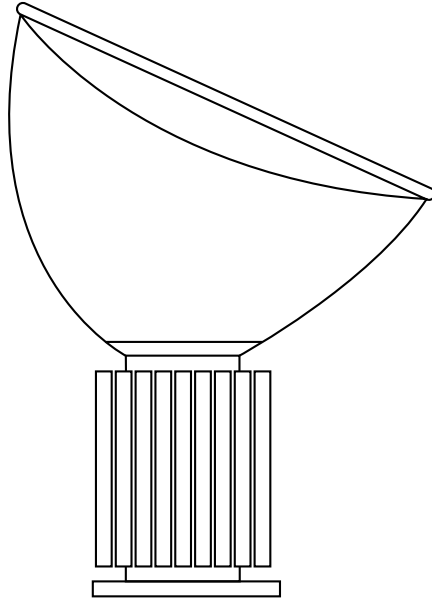

Design Achille & Pier Giacomo Castiglioni, 1962

FLOS



TACCIA & TACCIA SMALL

Lampada da tavolo a luce indiretta e riflessa.

Riflettore in metallo verniciato

di colore bianco lucido a liquido internamente
e bianco a polvere esternamente.

Diffusore orientabile in vetro trasparente
soffiato a bocca.

Corpo in alluminio estruso verniciato

di colore nero opaco o anodizzato argento.

Base di acciaio lucidato, nichelato e zaponato.

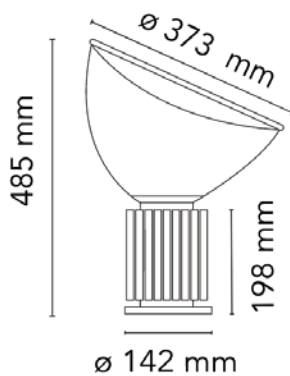
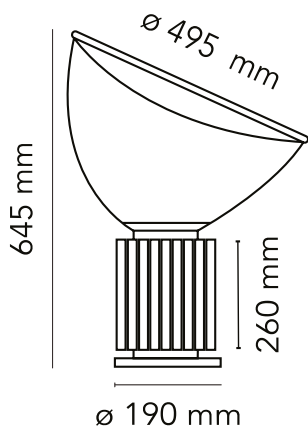

TACCIA
TACCIA SMALL

Silver



Black



Bronze



TACCIA (PMMA)

Apparecchio di illuminazione da tavolo a luce indiretta e riflessa.

Riflettore in alluminio verniciato bianco lucido esternamente e bianco opaco internamente.

Diffusore orientabile in PMMA trasparente.

Corpo in alluminio estruso verniciato nero opaco o anodizzato naturale.

Base in metallo nickelata.

Cavo elettrico lunghezza utile 220 cm

con interruttore dimmer che garantisce le funzioni ON/OFF e regolazione del flusso luminoso 10-100%.

Power supply su spina con plug intercambiabili.

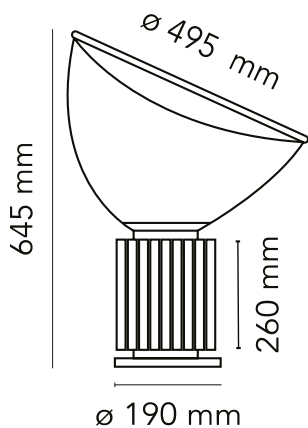

TACCIA (PMMA)

Silver



Black



Bronze



“La consideriamo la Mercedes delle lampade,
un simbolo di successo”:
così l’architetto e designer Achille Castiglioni
parlava di Taccia negli anni ‘70.
Una creazione a quattro mani col fratello Piergiacomo,
così come l’altrettanto celebre Arco,
presente al Moma di New York
assieme ad altre tredici opere del duo.

Achille e Piergiacomo Castiglioni



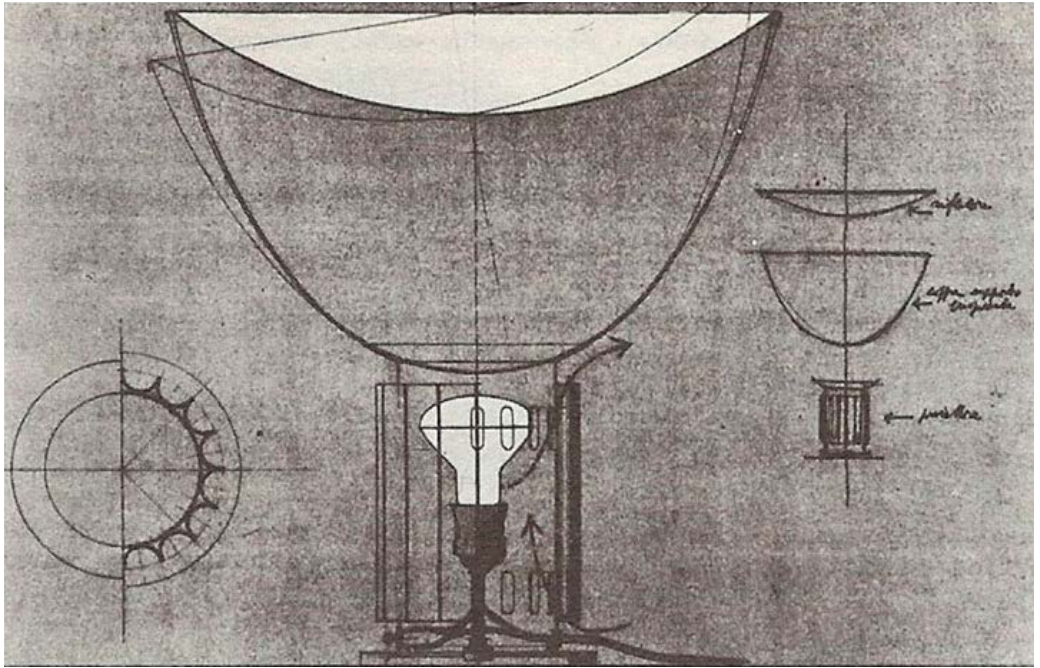

Prodotta da Flos dal 1962, ha un design dall'aspetto neoclassico con un supporto simile a una colonna greca, ispirato in realtà ai tubi delle stufe per la loro capacità di disperdere il calore: come spiegò lo stesso Achille Castiglioni, "Desideravamo ottenere una superficie che rimanesse fredda".





La concezione della lampada è indiscutibilmente moderna: nel suo progetto originale risalente al 1958-1959 avrebbe dovuto essere in materia plastica, ma l'idea fu accantonata proprio a causa delle deformazioni generate dal calore della lampadina a incandescenza, lo stesso che i designer volevano dissipare tramite le caratteristiche



Oggetto senza tempo, Taccia è stata concepita come lampada da tavolo ma è utilizzabile anche come lampada da terra per le sue notevoli dimensioni, ed è oggi prodotta anche in versione small e in nuovi colori.

